

Детайл на дворна ревизионна шахта

ХОРИЗОНТАЛЕН РАЗРЕЗ А-А

М 1:25

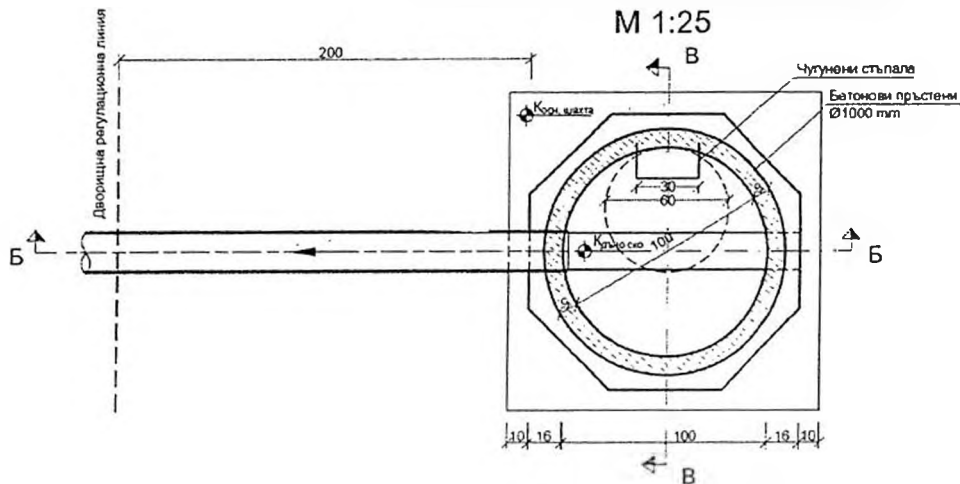

РАЗРЕЗ Б-Б

М 1:25

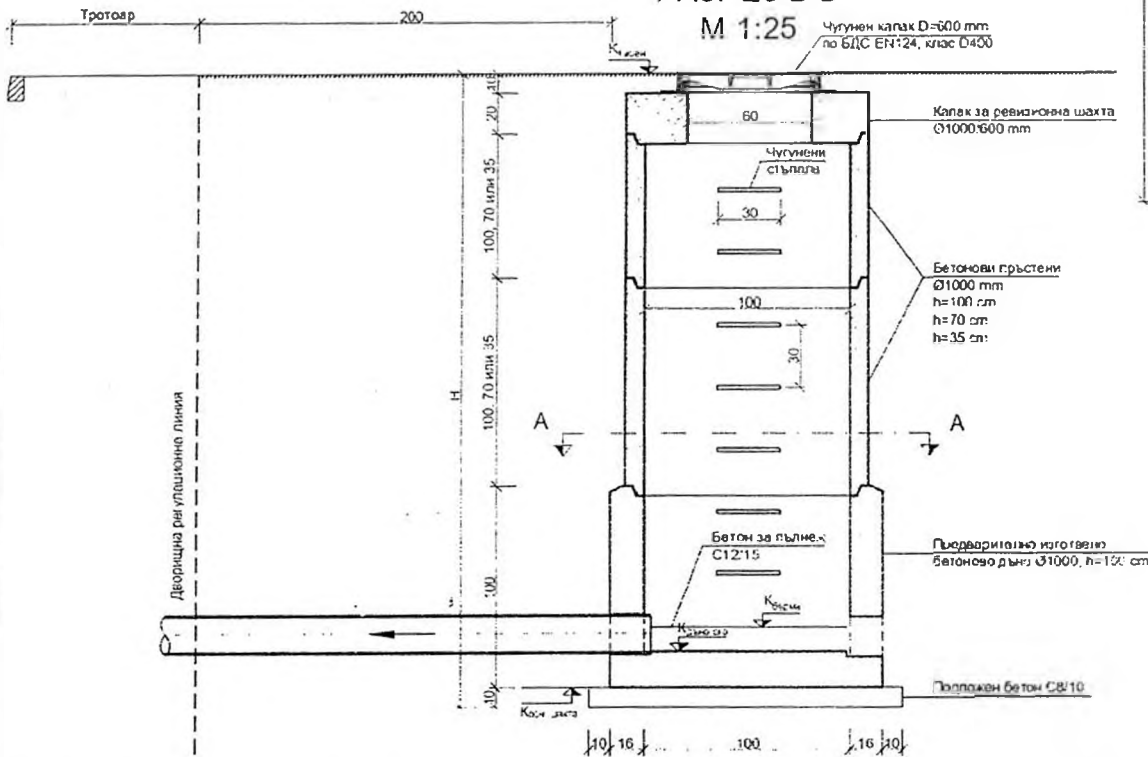

РАЗРЕЗ В-В

М 1:25

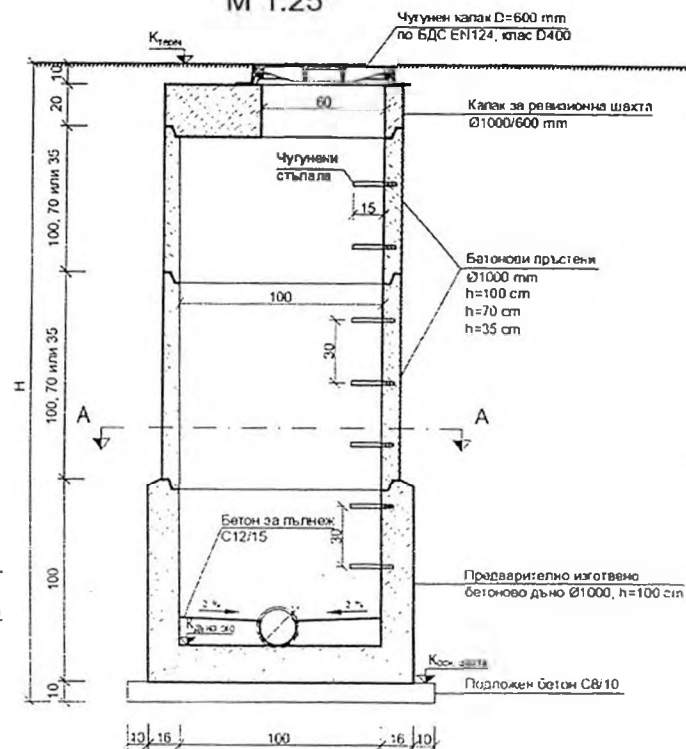

Забележки:

1. Когато изграждането на дворната ревизионна шахта се предвижда в зелена площ, входящия отвор, включително капака, да се предвиди на разстояние 0,20 m над котлата на терен.
2. В обхвата на инвестиционен проект на канализационна мрежа е предвидено изграждане на средно канализационно отклонение до имотна (дворнища регулационна) граница.
3. В случай че дворната ревизионна шахта не бъде изградена, то и канализационната тръба от имотната (дворнища регулационна) граница до нея няма да бъде изградена.
4. Необходимо е да бъде осигурен от собственика на имота достъп за малък бегер и да е разчищено до мястото на изграждане на шахтата.
5. Несообразно е да бъде сключен договор със собственика на имота за изграждане на шахтата, не изключено от разпоредбата и полагането на тръбите за основен канал в уличното платно.
6. Ако в двора има настипи, които ще бъдат разрушени заради строителните дейности, те няма да бъдат отстранени.
7. Ако има настипи на максимална дължина, която не може да бъде подколпана или демонтирана в задължение на собственика да я премагне там, където ще бъде изградена канализационното отклонение.

ЕВРОПЕЙСКИ СЪЮЗ
ЕВРОПЕЙСКИ СТРУКТУРНИ И
ИНВЕСТИЦИОННИ ФОНДОВЕ



ОКОЛНА СРЕДА

ДОГОВОР № BG16M1OP002-1.020-0001-C01