

УТВЪРЖДАВАМ:

МАРИЯ БОЯДЖИЙСКА



ТЕХНИЧЕСКО ЗАДАНИЕ

за

„Доставка и монтаж на вградени контейнери с хидравлично повдигане, в т.ч. оборудване и съдове с обем 1100 литра”

I. Описание на поръчката.

Поръчката включва: доставка и монтаж на надземни кутии с капаци и съдове с обем 1100 литра за хидравлично вкопани контейнери.

Доставката и монтажа ще бъдат изпълнени на три етапа.

II. Териториален обхват:

Местоположението на точките е както следва:

- ул. "Солунска" - четири точки по два контейнера;
- ул. "Кърниградска" – една точка по два контейнера;
- ул. "Денкоглу" – две точки по три контейнера;
 - (на Уникредит) - една точка по два контейнера;
 - (на Скулптура) - една точка по три контейнера;
 - (на Германос) - една точка по два контейнера;
- ул. "Неофит Рилски" - четири точки по два контейнера;
- ул. "Парчевич" - две точки по три контейнера;
- ул. "Гладстон" - две точки по два контейнера;
- ул. "Узунджовска" - една точка по три контейнера;
- ул. "Цар Асен" - две точки по два контейнера;
- ул. "Патриарх Евтимий" - една точка по три контейнера.

III. Обхват на дейностите:

1. Доставка и монтаж на надземна кутия с капак в т.ч.:

- двоен барабан за безопасност с цвят матово сиво антиоксидантно покритие;
- капак за монтиране на надземната кутия, изработена от стоманена ламарина, щампована, оребрена и да издържа на товароносимост минимум 350 кг.;

Размери на надземната кутия: височина от 1000 мм до 1100 мм, ширина от 850 мм до 900 мм.

Размери на капака трябва да е съобразен с приложения профил.

2. Доставка и монтаж на бърз конектор за повдигане на контейнери; Конектора трябва да бъде с параметри за вдигане на контейнерите от стандартна сметосъбираща техника;
3. Доставка и монтаж на съдове с обем 1100 л. – пластмасови от негорим материал без капаци тип „бобър” или „ракла” с колелца;
4. Изработване на стикери с размери 30 x 20 см. с лого на Столична община. Цвета на стикера, надписа, логото и текста ще бъдат предоставени от Възложителя след подписване на договора.
5. Доставка и монтаж на излети бетонни заготовки, водоустойчиви и корозионно устойчиви за монтиране в тяхна два и три хидравлично вкопани контейнера. Размерите следват да са съобразени с приложения профил.

IV. Изисквания към изпълнението на поръчката:

1. Точното местоположение на контейнерите ще бъде посочено от Възложителя.
2. Съоръжението следва да отговаря на следните стандарти за качество, технически характеристики и произход на влаганите материали: ISO 9001:2008 и 14001:2004; OSHAS 18001:2007 и EMAS III.
3. Всички сглобки по съоръжението следва да са със занитване.
4. Системата за повдигане на платформата (капак + надземна кутия) трябва да се осъществява посредством конектор, да е хидравлична и да работи при температурен диапазон от + 40° C до -26° C.
5. Изпълнителят трябва да направи окантяване между капака и тротоарната настилка.
6. Изпълнителят следва да осигури инструкции за експлоатация и обучение на персонала.
7. Инсталирането на устройствата за повдигане на камионите е задължение на Изпълнителя.

V. Срок за изпълнение на поръчката:

Поръчката ще бъде изпълнена на три етапа, като за всеки етап Възложителя ще уведоми писмено Изпълнителя за бройката и датата за изпълнение за съответния етап и точното място за монтаж като:

- За доставка - 14 календарни дни и започва да тече от получаване на писмо от Възложителя за изпълнение на доставката. За трите етапа на изпълнение ще бъдат изпращани отделни писма.
- За монтаж - 10 календарни дни и започва да тече от получаване на писмо от Възложителя за извършване на монтажа. За трите етапа на изпълнение ще бъдат изпращани отделни писма.

Възложителя си запазва правото да не възложи доставка и монтажа за всички точки посочени в Раздел II. Териториален обхват.

ПРИЛОЖЕНИЕ: Профил за направа на изкоп за вградени контейнери.

ПОГЛЕД ОТГОРЕ -- ВКОПАНИ КОНТЕЙНЕРИ

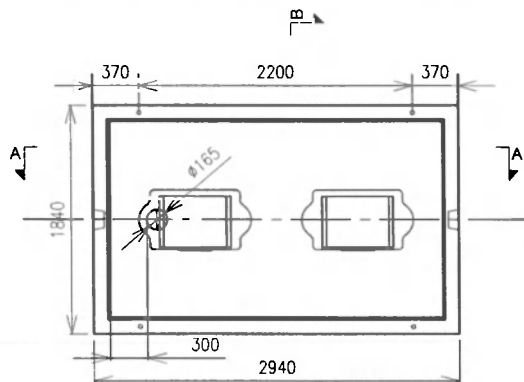

РАЗРЕЗ В - В НА ВКОПАНИ КОНТЕЙНЕРИ ЗА ОТПАДЪЦИ

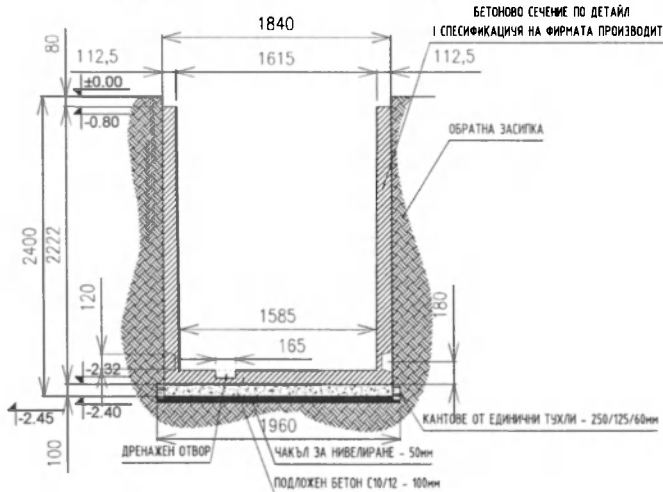

РАЗРЕЗ А - А НА ВКОПАНИ КОНТЕЙНЕРИ ЗА ОТПАДЪЦИ

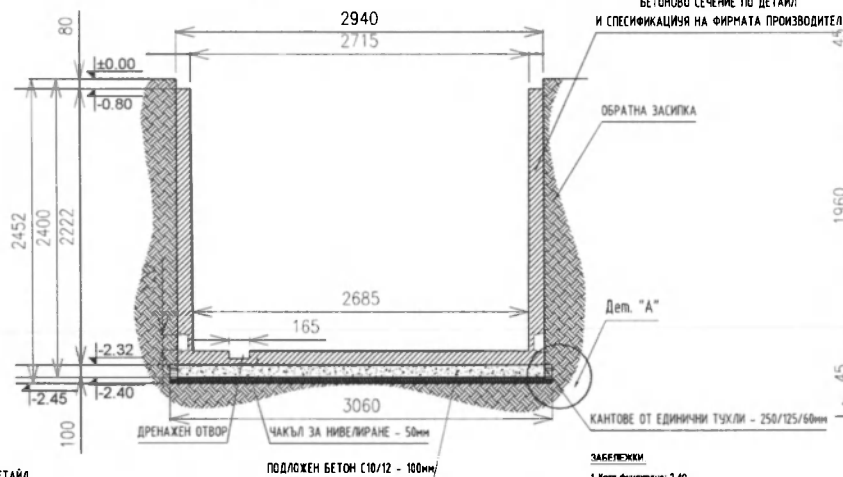

КОТА ГОТОВА НАСТИЛКА

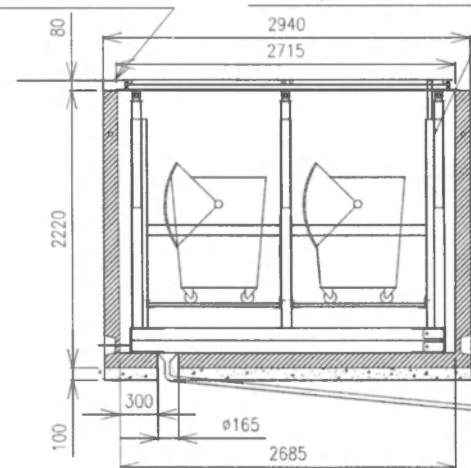

КОВАЧЕН РАЗРЕЗ НА ПЛЕР ЦИКЪЛ

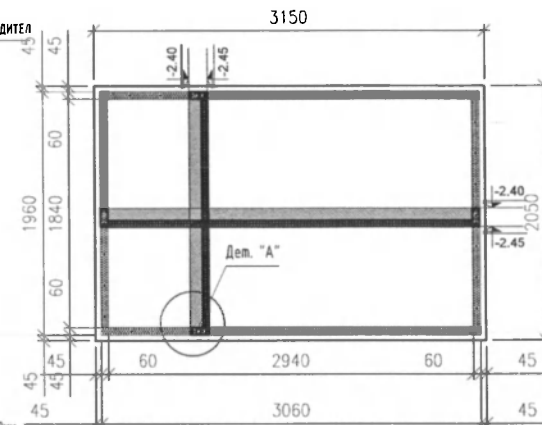

ЗАБЕЛЕЖКИ

1. Кота фундаменти: -2.40
2. Кота маси изол: -2.45
3. Допустимо почвено намокряване R₀ < 0.18 MPa
4. Материали:
Бетон кл. С10/12 (R12.5) - R_т = 7.5 MPa
5. При изпълнението на строително-монтажни работи да се спазват строго изискванията на правилника по ТБТ.
6. Подаването и изпълнението на бетоновата смесица да се извършва при наличие на технически контрол. СТРОГО СЕ ЗАБРАНЯВА монтажа на надземната конструкция при наличие на повреди или други дефекти в бетона.
7. Заманата основа се приема от проектант-конструктор.
8. Обратните настилки с уплътняване до достигане 95% плътност на съветата на материална.
9. Фундаци се до извадката кота или до достигане на здрава почва.
10. Да не се допуска овлажняване на земната основа преди фундаменти.
11. Промяната на кота фундаменти не може да става без писмено съгласие на инженер конструктор.
12. Местоположението на елементите на кота фундаменти да се отчита от инженер конструктор.
13. Всички изкопни работи могат да се извършват ръчно.
14. Всички изкопи могат да бъдат вертикални (без откоси).
15. При подаване на подземни комуникации моментално да се уведомят извършителите на работите за съобразяването си с тях.
16. Точното местоположение на контейнерите за отпадъци да бъде определено от комисия на СО С ПРЕДСТАВИТЕЛ НА СТОЛИЧНИЯ ИНСПЕКТОРАТ И УЧАСТИЕТО НА ВСИЧКИ ЕКСПЛУАТАЦИОННИ ДРУЖЕСТВА!
17. Всички коти са относителни. Всички размери са в мм.
18. При изпълнението да се следи за запазване на държавната собственост, при възникване на проблеми от подобно естество да се търси съдействието на инженер конструктор и ландшафтен архитект за алтернативно решение.

СЪГЛАСУВАЛИ СПЕЦИАЛИСТИ			
ЧАСТ	ПРОЕКТАНТ	ПОДПИС	
ВЕРТИКАЛНА ТЕХНИЧКА	ИНЖ. И. ПЕНЕВА		
ПЪЛНИ РАБОТИ	ИНЖ. И. ПЕНЕВА		
ОБЩОУСТРОЙСТВО	ИНЖ. И. ПЕНЕВА		
СТРОИТЕЛСТВО	ИНЖ. И. ПЕНЕВА		
ВЪВЕЖДАНЕ	ИНЖ. И. ПЕНЕВА		
ЕЛЕКТРООСВЕЩАВАНЕ	ИНЖ. Д. ДИМИТРОВА		
УЛИЧНО ОСВЕЩАВАНЕ	ИНЖ. Г. МИХАЙЛОВА		
ПРИКОНСТРУИРОВА	ПАНД. АРК. Н. ГРОЗЕВА		

<p>ОП „СОФИЯ - ПРОЕКТ“ София 1309, ж.с. Зона Б-19, ул. „Димитър Пеев“, бл. 15-Б, кв. Б, ет. 3. тел. 02 924 81 51, факс 02 924 41 51, e-mail: info@proekt.bg</p>			
ВЪВЕЖДАТЕЛ:	СТОЛИЧНА ОБЩИНА		
ОБЪКТ:	БЪЛ. „ВИТОВА“ АРХИТЕКТУРНО-БЪЛГОСТРОИТЕЛНО ОБОРУВАНЕ НА ЛЕВЪЩИНАТА ЗОНА ОТ УЛ. „СОФИЙСКА“ ДО УЛ. „АЛБАН“		
ЧАСТ:	1 ЕТАЖ -- КОНСТРУКТИВНИ ПОДЗЕМНИ КОНТЕЙНЕРИ		
ЧЕРТЕЖ:	РАЗРЕЗ ВКОПАНИ КОНТЕЙНЕРИ		

ИМЕ НА ФАЙЛ: ИКОПАНИ КОНТЕЙНЕРИ			
ДЕЛНОСТ	ИМЕ И ФАМИЛИЯ	ПОДПИС	КОД
ПРОЕКТАНТ:	ИНЖ. Л. ПЕНЕВА		12113_С
Р-В СЕКТОР:	ИНЖ. С. КИРИЕВ		ФАЖА: ТЕХНИЧЕСКИ ПРОЕКТ
Р-В АТОМНИ:	ИНЖ. Е. МАКГОВСКА		МАЩЕБ: 1:1:20
ОТВЕТСТВЕН ОБЪКТ:	ИНЖ. И. ПЕНЕВА		ЧЕРТЕЖ №: 2 ОТ ОБЩО 2
ГЛАВЕН ИНЖЕНЕР:	ИНЖ. Г. ВОЛДАНОВА		ЛИСТ №: 1 ОТ ОБЩО 1
ДИРЕКТОР:	ИНЖ. СТ. БРАДЯРОВА		РЕДАКЦИОННО: 0
			ДАТА: 14.05.2013 Г.